

2009年（平成21年）11月30日

お客様各位

## スペアタイヤ取付け装置のリコール

株式会社アイチコーポレーション

高所作業車SK17A・TZ10Aの一部につきまして、平成21年11月26日に下記内容のリコールを国土交通省へ届出を行いました。

### リコールの概要

#### 1. 不具合の状況

スペアタイヤキャリアの選定を誤ったため、スペアタイヤキャリアの掛かり代が不適切になる場合があります。そのため、最悪の場合、走行振動等によりスペアタイヤが脱落するおそれがあります。

#### 2. 改善の内容

全車両、当該スペアタイヤキャリアを適切なものに交換します。

#### 3. 対象車両

車名	型式	通称名	リコール対象車の車台番号 (シリアル番号)の範囲及び製作期間	リコール対象車の台数
日野	BDG -XZU334M	デュトロ	XZU334-1001510～XZU334-1002126 平成21年1月14日～平成21年10月30日	12台
日野	PB-XZU334M		XZU334-0001076:平成17年5月26日	1台
	(計2型式)	(計1車種)	(製作期間の全体の範囲) 平成17年5月26日～平成21年10月30日	(合計13台)

#### 4. お客さまへのお願い

お客さまにはご迷惑をおかけして誠に申し訳ございませんが、対象となるお客さまへは弊社最寄のサービス工場よりご連絡をさせて頂き、作業を実施させていただきます。

お客さまには大変ご迷惑をお掛けいたしましたこと、心からお詫び申し上げます。

以上



## 改善箇所説明図

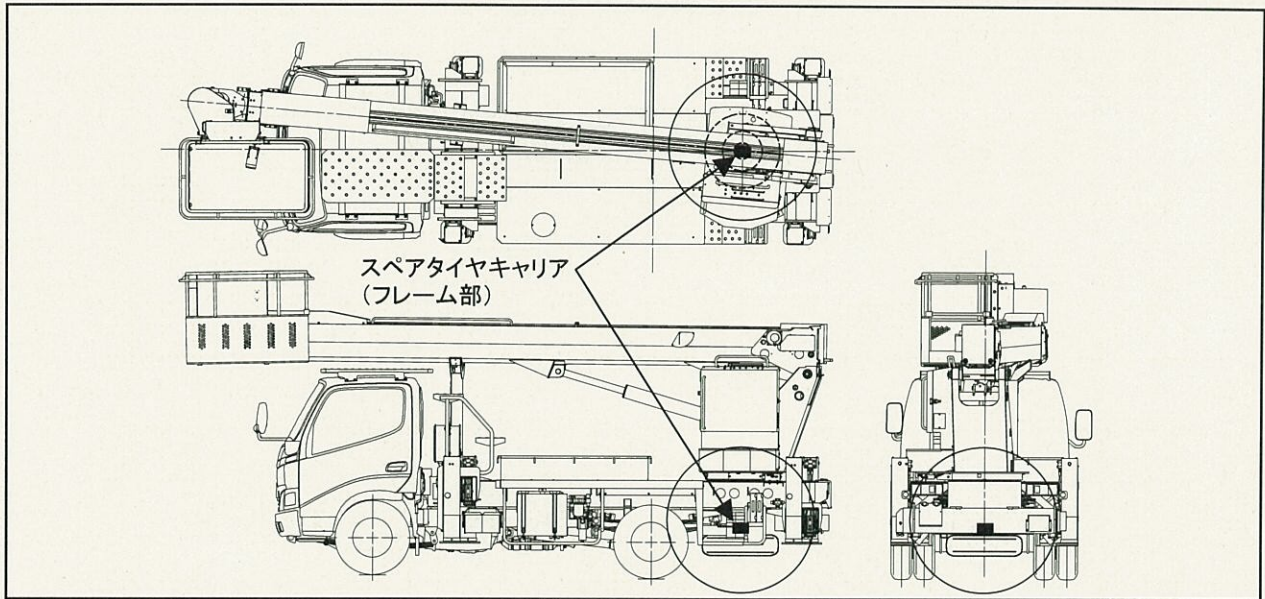

### 改善前

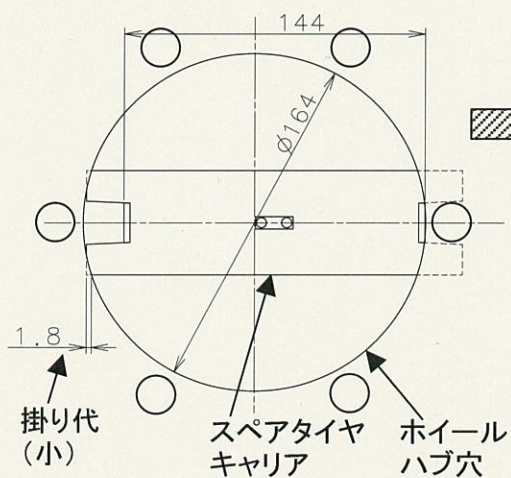

### 改善後

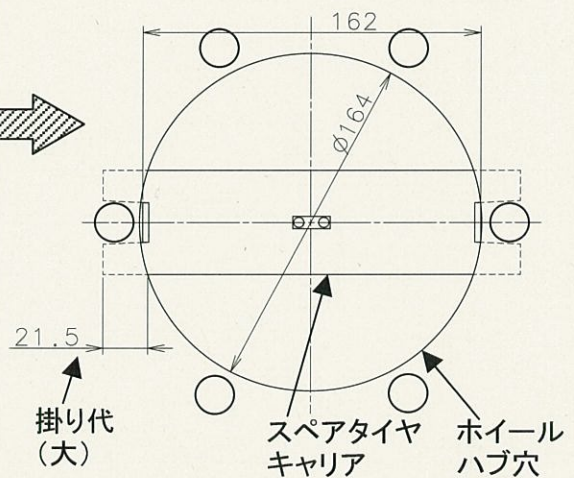

#### 改善内容

該当車両は、スペアタイヤキャリアを対策品と交換する。

### 不具合発生箇所

スペアタイヤキャリアのつり具の選定を誤ったため、スペアタイヤキャリアの掛り代が不適切になる場合がある。そのため、最悪の場合、走行振動等によりスペアタイヤが脱落するおそれがある。